

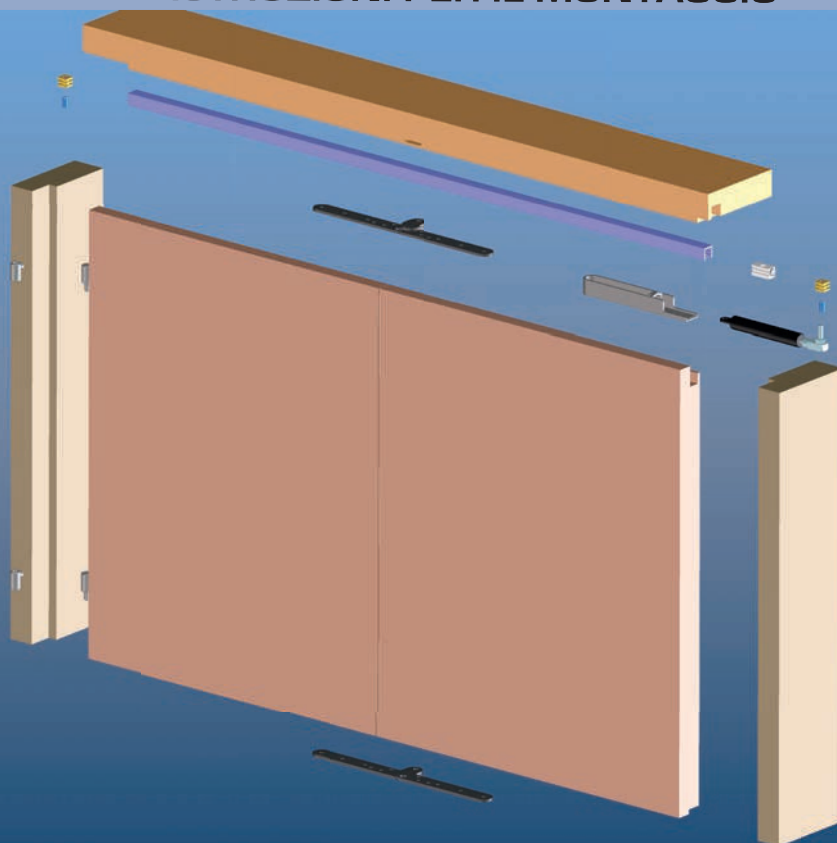

CARATTERISTICHE

1. Meccanismo di chiusura e apertura con pistone a gas
2. Pattino con regolazione verticale
3. Profilo lubrificato per un ottimo scorrimento
4. Possibilità di montare su di un unico profilo nr 2 ante a sx e nr 2 ante a dx
5. Snodo cerniera autolubrificante

ISTRUZIONI PER IL MONTAGGIO



Kit NIBBIO

CODICE

1007703A
1007703AU
1007703N

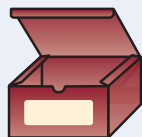

- 1 profilo da cm 100
- 1 pistone a gas con portapattino
- 1 pattino superiore
- 2 cerniere Sirio zancate senza fermo
- 2 fermi fine corsa
- 1 camicia per pistone a gas

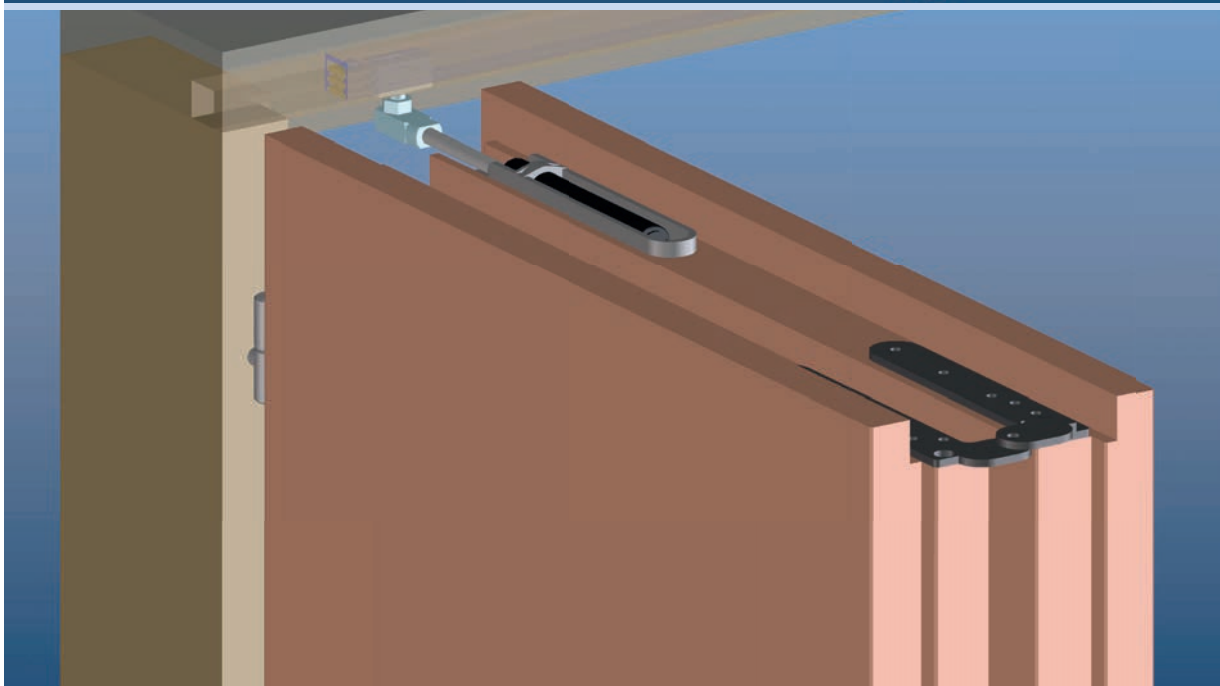

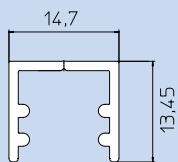

Profilo in alluminio ossidato fori svasati

ARGENTO

CODICE 1007701A

ORO

CODICE 1007701AU

NERO

CODICE 1007701N

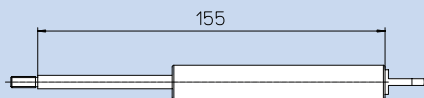
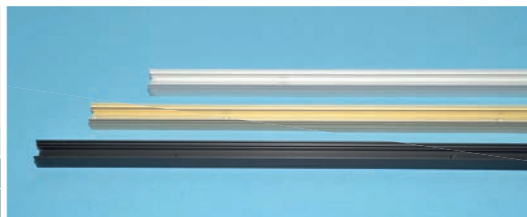

Pistone a gas con supporto

CODICE 1007704

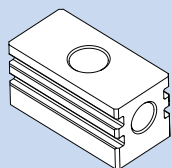

Pattino con paracolpo

CODICE 1007702

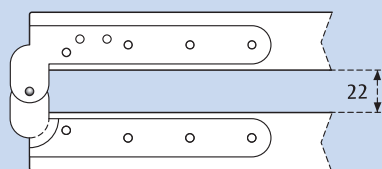

Cerniera zancata senza fermo

CODICE 1002007

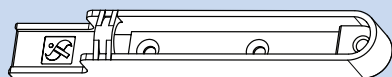

Camicia nylon porta pistone

CODICE 1007006

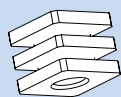

Fermo fine corsa

CODICE 1007708

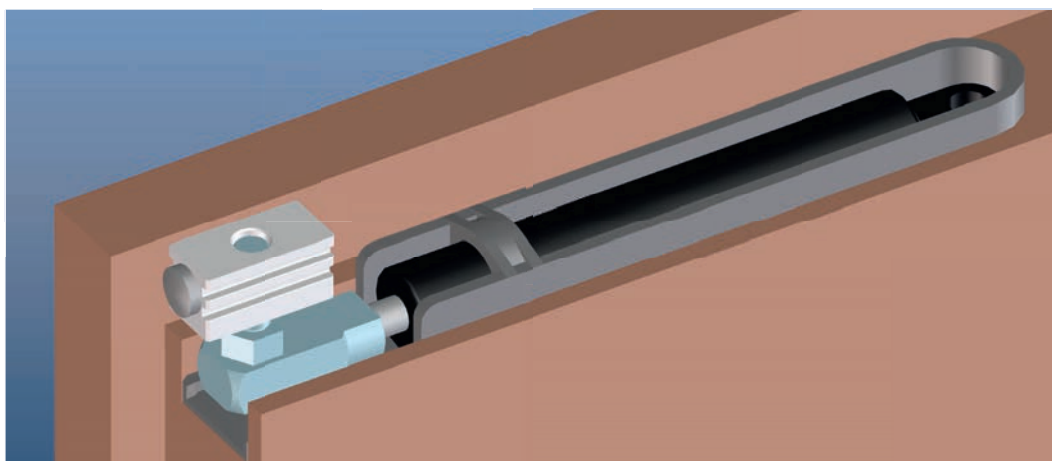
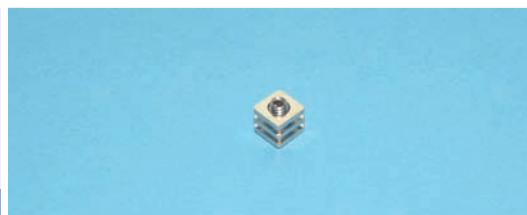

NIBBIO 50 Kg [BREVETTATO]

Porte Pieghevoli a Battente 10 mm

Montaggio con Cappello scaricato per cerniera.

CARATTERISTICHE:

- Meccanismo di chiusura e apertura con pistone a gas.
- Pattino con regolazione verticale.
- Profilo lubrificato per un ottimo scorrimento
- Possibilità di montare su di un unico profilo nr.2 ante a SX e nr.2 ante a DX.
- Snodo cerniere autolubrificate.
- Cerniere SIRIO montate a filo superiore delle ante, questo comporta lo scarico al centro del cappello.

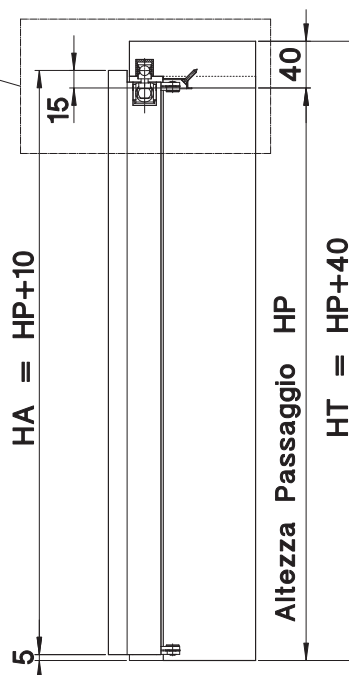
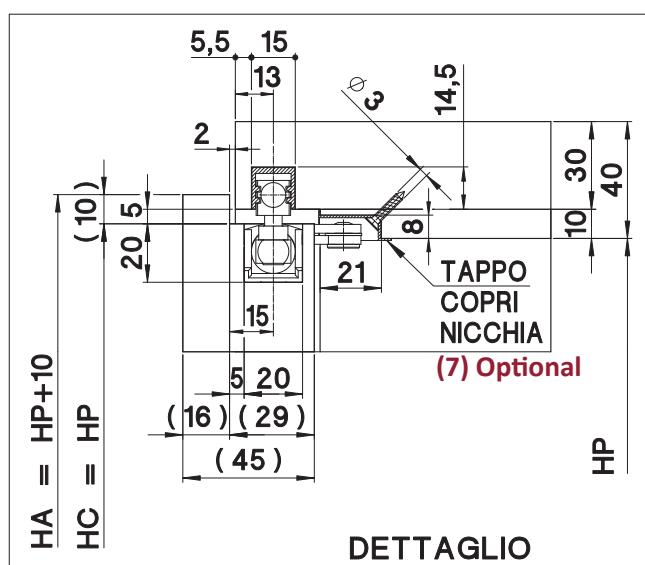
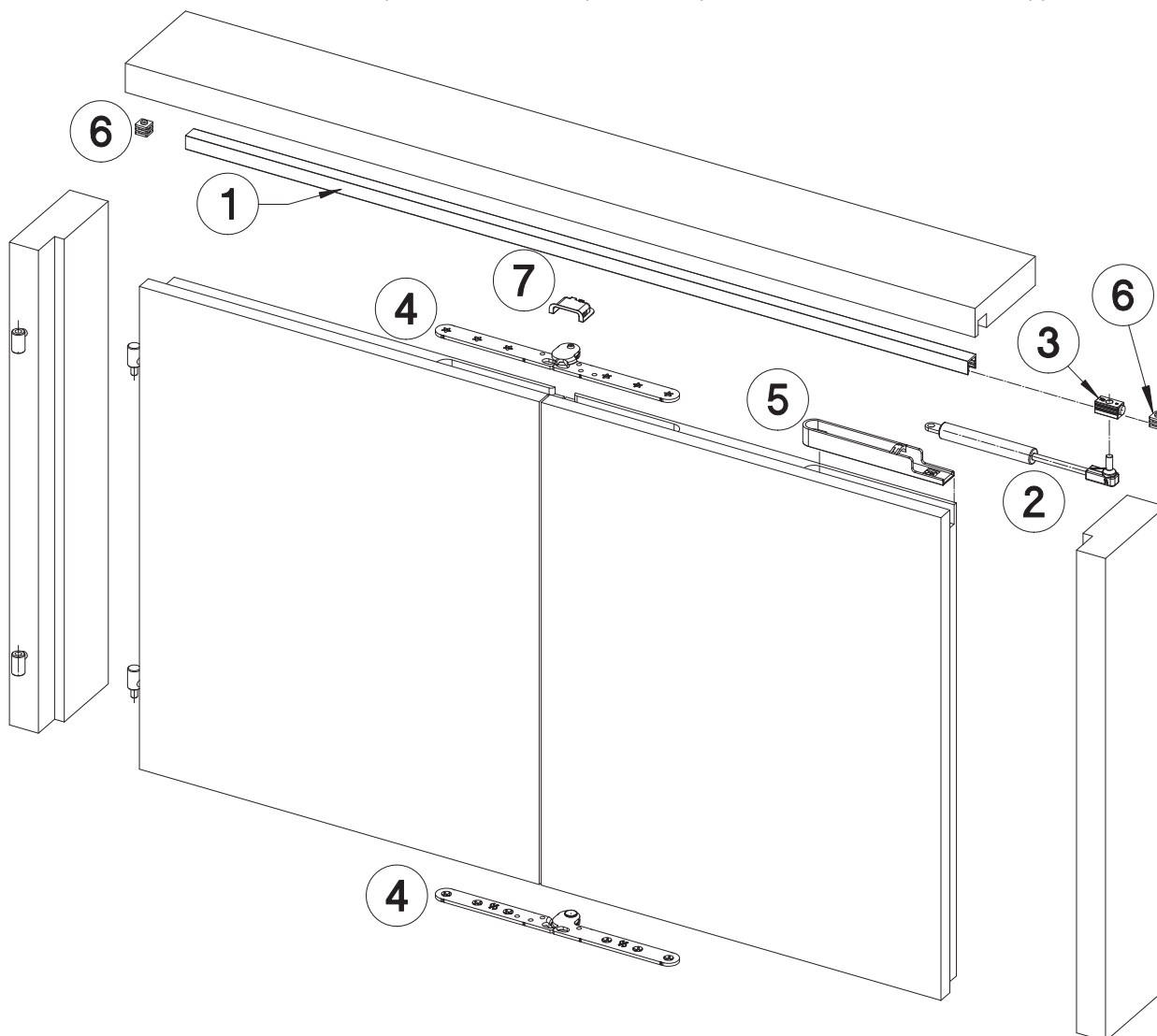

Montaggio con Cappello scaricato per cerniera.

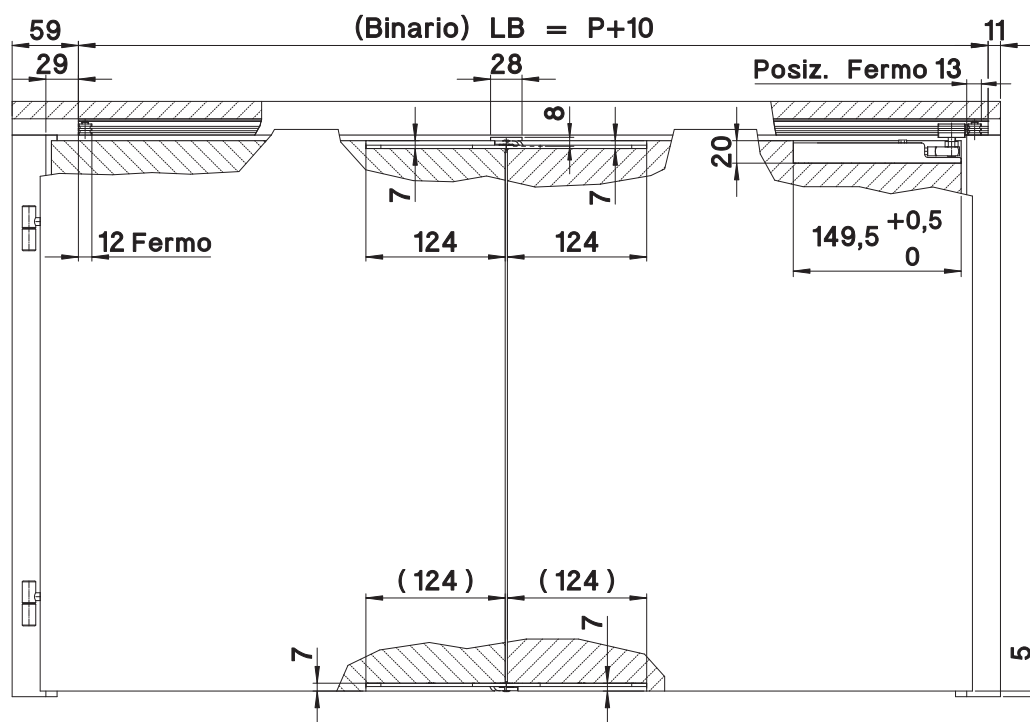

Schema per spalle da 40 mm con battente di 10 mm

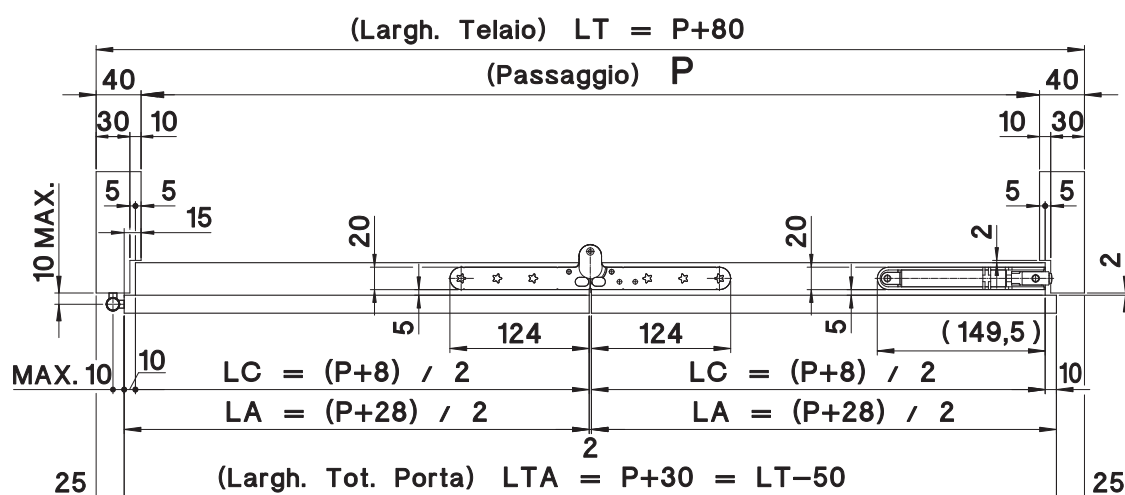

KIT NIBBIO

Codici:

1007703A
1007703AU
1007703N



Immagine	Rif. Q.tà KIT Descrizione componente	Codice componente
	(1) NR.1 Profilo alluminio ossidato, con fori svasati, lunghezza 100 cm	ARGENTO : 1007701A ORO : 1007701AU NERO : 1007701N
	(2) NR.1 Pistone a gas con supporto per pattino	1007704
	(3) NR.1 Pattino di scorrimento con paracolpo	1007702
	(4) NR.2 Cerniere SIRIO zancate senza fermo	1002007
	(5) NR.1 Camicia nylon porta Pistone	1007006
	(6) NR.2 Fermo fine corsa	1007708
	(7) OPTIONAL Tappo copri nicchia sotto cappello. NON compreso nel KIT	NIBB.4901

NIBBIO 50 Kg [BREVETTATO]

Porte Pieghevoli a Battente 10 mm

Montaggio SENZA lavorazione del Cappello.

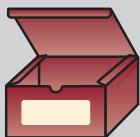
CARATTERISTICHE:

- Meccanismo di chiusura e apertura con pistone a gas.
- Pattino con regolazione verticale.
- Profilo lubrificato per un ottimo scorrimento
- Possibilità di montare su di un unico profilo nr:2 ante a SX e nr:2 ante a DX.
- Snodo cerniere autolubrificate.
- Cerniere SIRIO montate più incassate sopra le ante, questo evita lo scarico al centro del cappello.

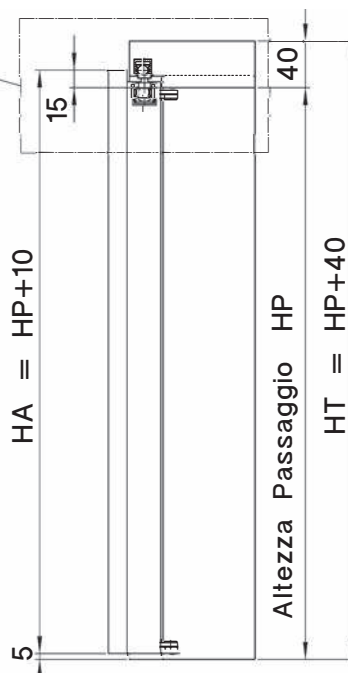
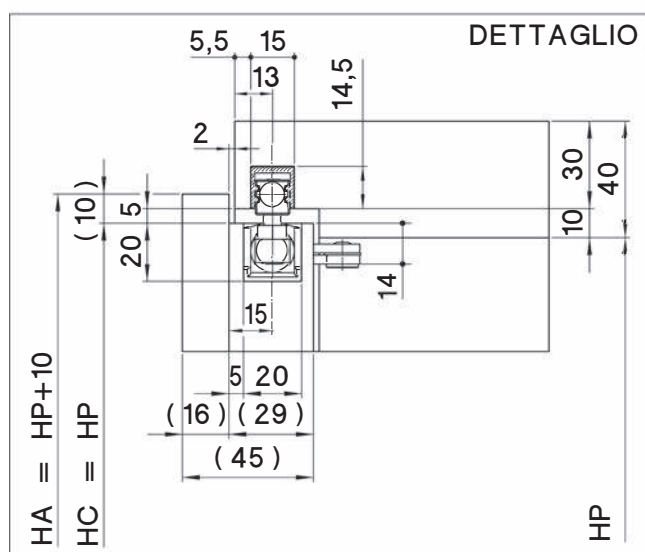
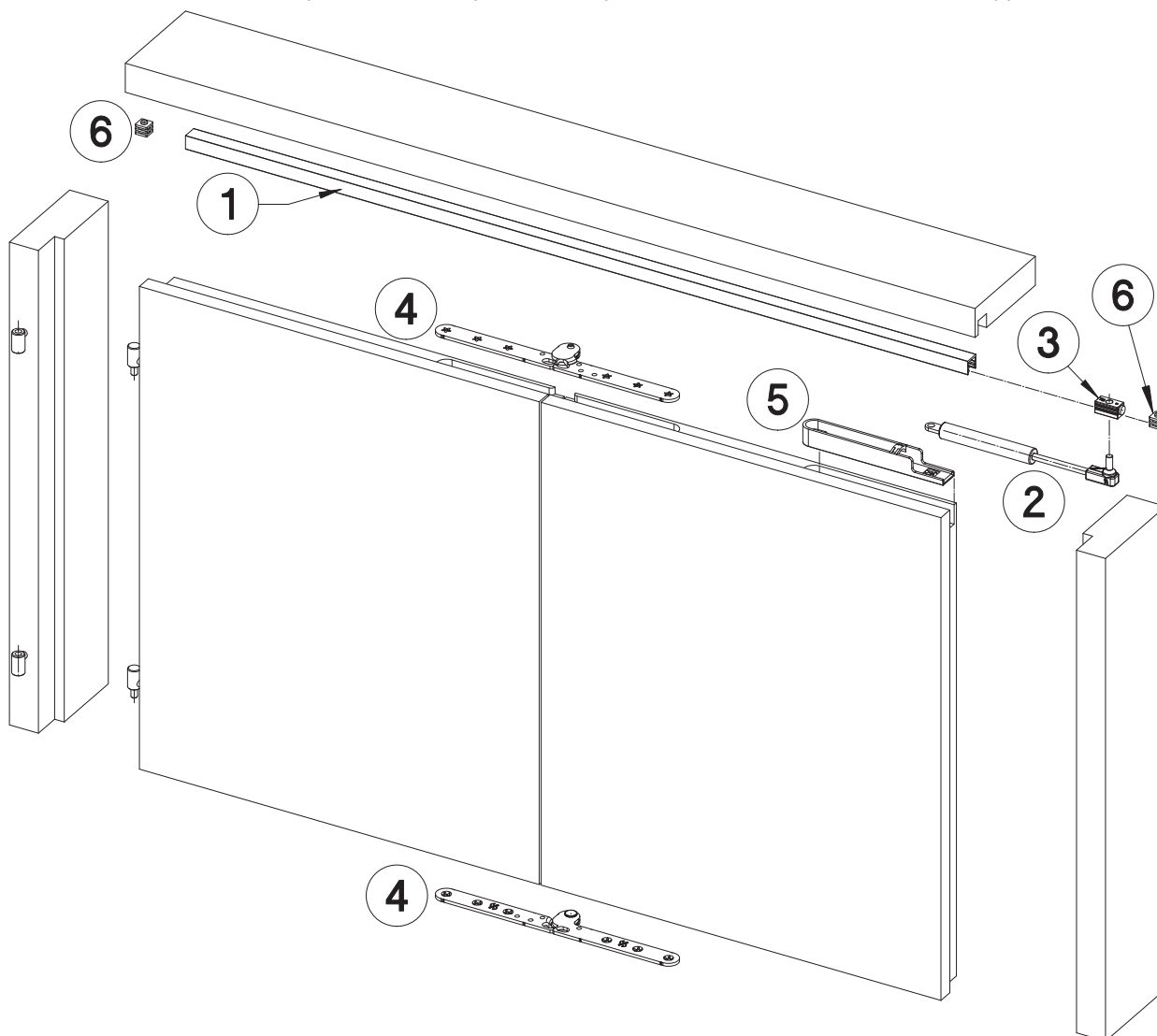

Montaggio SENZA lavorazione del Cappello.

Sopra, le cerniere (4) sono incassate maggiormente

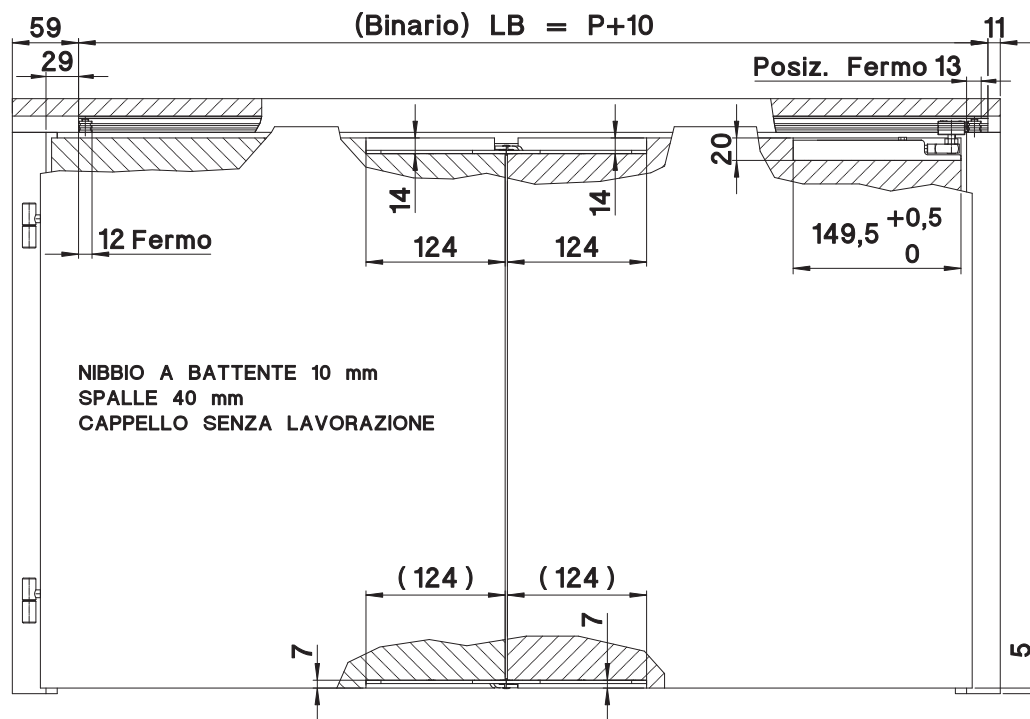

Schema per spalle da 40 mm con battente di 10 mm

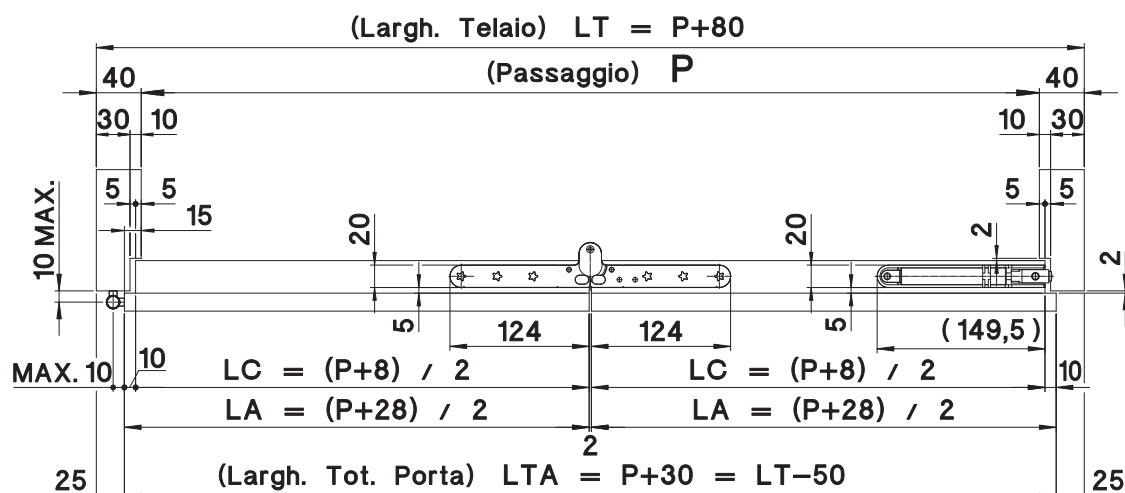

KIT NIBBIO

Codici:

1007703A
1007703AU
1007703N



Immagine	Rif. Q.tà KIT Descrizione componente	Codice componente
	(1) NR.1 Profilo alluminio ossidato, con fori svasati, lunghezza 100 cm	ARGENTO : 1007701A ORO : 1007701AU NERO : 1007701N
	(2) NR.1 Pistone a gas con supporto per pattino	1007704
	(3) NR.1 Pattino di scorrimento con paracolpo	1007702
	(4) NR.2 Cerniere SIRIO zancate senza fermo	1002007
	(5) NR.1 Camicia nylon porta Pistone	1007006
	(6) NR.2 Fermo fine corsa	1007708

Schema valido per montaggio che comporta:

- Cappello con scarico per cerniera.
- Cappello SENZA lavorazione (per scarico cerniera).

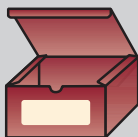
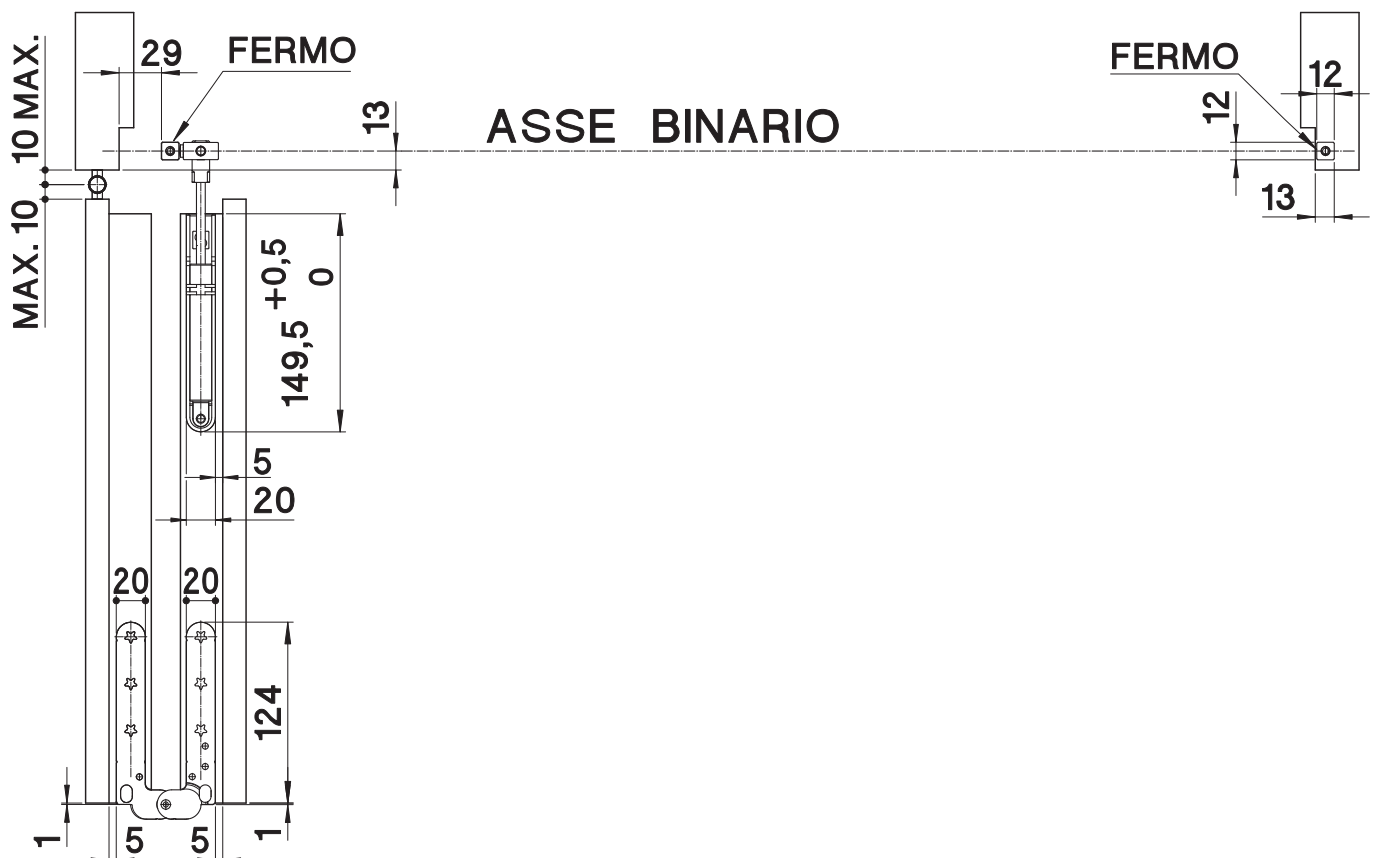
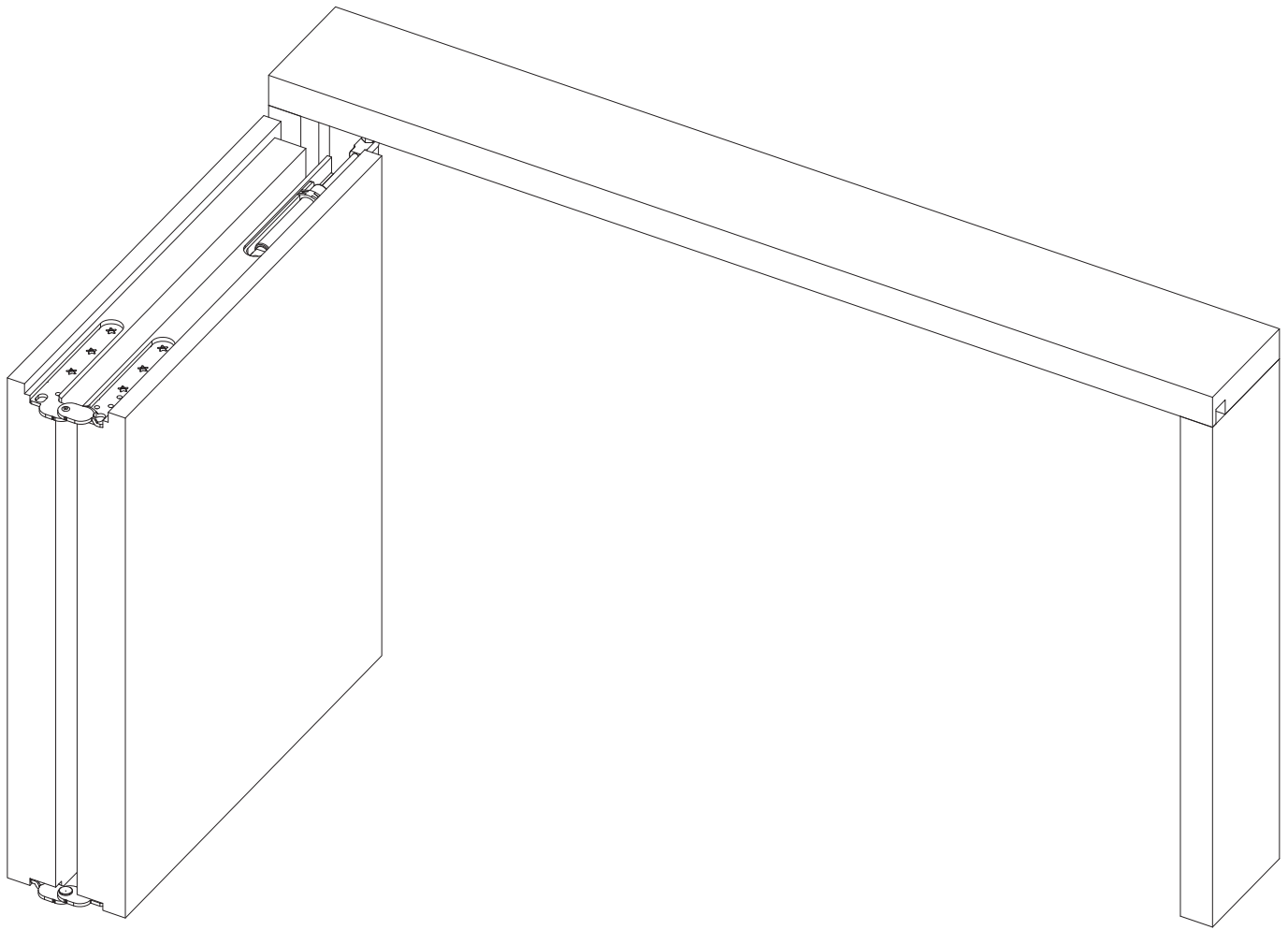

NIBBIO 50 Kg [BREVETTATO] Porte Piegevoli per cerniere a scomparsa

CARATTERISTICHE:

- Meccanismo di chiusura e apertura con pistone a gas.
- Pattino con regolazione verticale.
- Profilo lubrificato per un ottimo scorrimento
- Possibilità di montare su di un unico profilo nr:2 ante a SX e nr:2 ante a DX.
- Snodo cerniere autolubrificate.
- Utilizzabile con Cerniere a scomparsa regolabili.

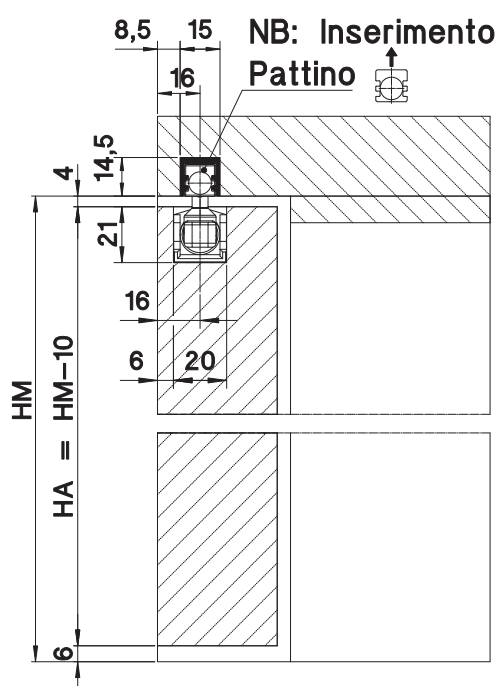
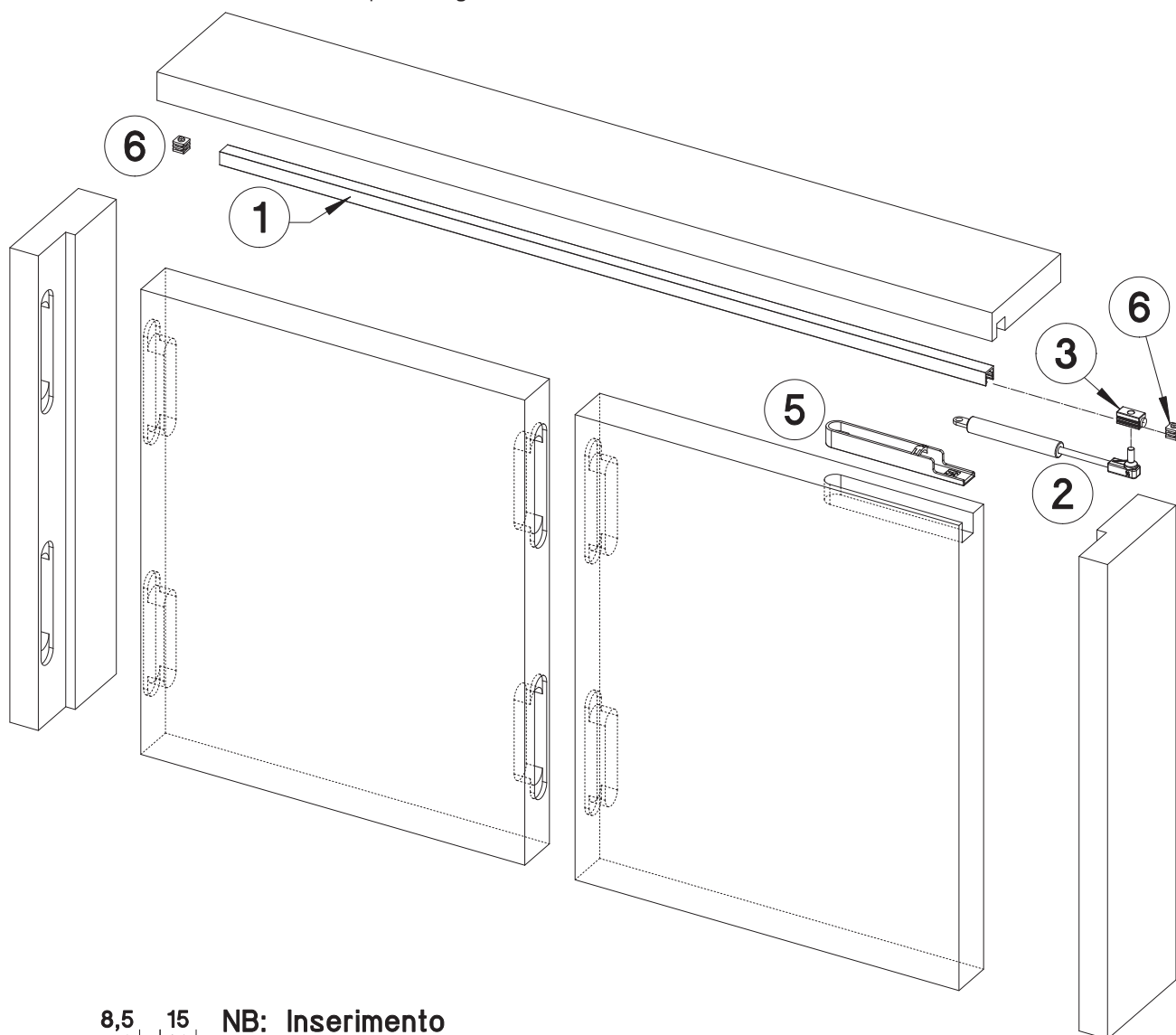

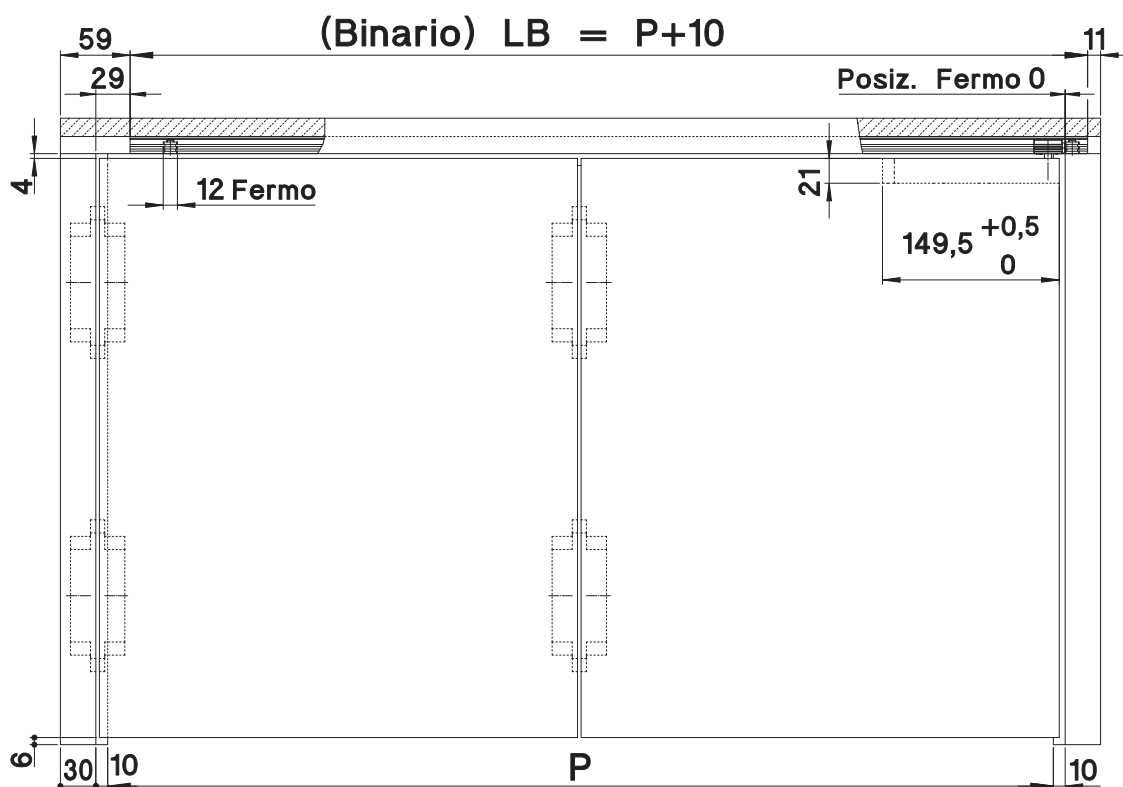

Schema per spalle da 40 mm con battente di 10 mm

KIT NIBBIO

Codici:

1007723A
1007723AU
1007723N

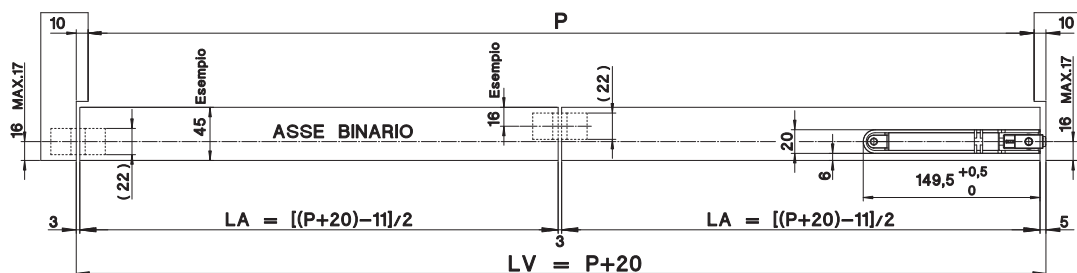

Immagine	Rif. Q.tà KIT Descrizione componente	Codice componente
	(1) NR.1 Profilo alluminio ossidato, con fori svasati, lunghezza 100 cm	ARGENTO : 1007701A ORO : 1007701AU NERO : 1007701N
	(2) NR.1 Pistone a gas con supporto per pattino	1007704
	(3) NR.1 Pattino di scorrimento con paracolpo	1007702
	(5) NR.1 Camicia nylon porta Pistone	1007006
	(6) NR.2 Fermo fine corsa	1007708

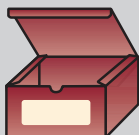